

コペン主要諸元表

駆動方式	2WD														
車名・型式	ダイハツ3BA-LA400K														
グレード	Robe	XPLAY	Cero	Robe S	XPLAY S	Cero S	GR SPORT	Robe	XPLAY	Cero	Robe S	XPLAY S	Cero S	GR SPORT	
車種記号	自動無段変速機:CVT			KBPZ			KBVZ			-			-		
	5速マニュアル			-			-			KMPZ			KMVZ		
寸法・重量	全長	mm	3,395												
	全幅	mm	1,475												
	全高	mm	1,280												
	室内	長	mm	910											
		幅	mm	1,250											
		高	mm	1,040											
	ホイールベース	mm	2,230												
	トレッド	前	mm	1,310											
		後	mm	1,295											
	最低地上高	mm	110												
	車両重量	kg	870									850			
乗車定員	名	2													
性能	燃料消費率 (国土交通省審査値)	km/L	19.2									18.6			
	市街地モード(WLTC-L)		15.2									14.2			
	郊外モード(WLTC-M)		20.5									20.0			
	高速道路モード(WLTC-H)		20.6									20.4			
	主要燃費向上対策		自動無段変速機:CVT ロックアップ機構付トルコン 可変バルブタイミング 電動式パワーステアリング オルタネータ回生制御 アイドリングストップ装置						可変バルブタイミング 電動式パワーステアリング オルタネータ回生制御						
エンジン	最小回転半径	m	4.6												
	型式		KF型												
	種類		水冷直列3気筒12バルブDOHCインタークーラーターボ横置												
	総排気量	cc	658												
	内径×行程	mm	63.0×70.4												
	圧縮比		9.5												
	最高出力(ネット)	kW[PS]/rpm	47[64]/6,400												
	最大トルク(ネット)N・m[kg・m]/rpm		92[9.4]/3,200												
	燃料供給装置		EFI(電子制御式燃料噴射装置)												
	使用燃料およびタンク容量	L	無鉛レギュラーガソリン・30												
トランスミッション	駆動方式		FF(前2輪駆動)												
	クラッチ形式		3要素1段2相形(ロックアップ機構付)						乾式単板ダイヤフラム						
	変速比	前進 1速								3.181					
		2速								1.842					
		3速		3.327~0.628						1.250					
		4速								0.916					
		5速								0.750					
後退		2.230						3.142							
最終減速比		4.800						5.545							
ステアリング形式		ラック&ピニオン													
ブレーキ形式	前		ベンチレーテッドディスク												
	後		リーディング・トレーリング												
駐車ブレーキ		機械式後2輪制動													
サスペンション形式	前		マクファーソン・ストラット式コイルスプリング												
	後		トーションビーム式コイルスプリング												
タイヤ	前後		165/50R16 75V												

■ []内は従来の表示で参考値です。■燃料消費率は定められた試験条件での値です。お客様の使用環境(気象、渋滞等)や運転方法(急発進、エアコン使用等)に応じて燃料消費率は異なります。■WLTCモードは、市街地、郊外、高速道路の各走行モードを平均的な使用時間配分で構成した国際的な走行モードです。市街地モードは、信号や渋滞等の影響を受ける比較的低速な走行を想定し、郊外モードは、信号や渋滞等の影響をあまり受けない走行を想定、高速道路モードは、高速道路等での走行を想定しています。■"D-Frame"、"スパークルリフレクション"、"ダブルスウィープシルエット"、"Bi-Angle"、"TOPAZ NEO"、"DVVT"、"アクティブトップ"、"キーブリーシステム"、"TAF"、"カラーフォーメーション"、"Dラッピング"、"アミックス"、"eco IDLE"はダイハツ工業株式会社の登録商標です。■"VSC"、"TRC"、"EFI"はトヨタ自動車株式会社の登録商標です。■"TOYOTA GAZOO Racing"はトヨタ自動車株式会社の登録商標です。(使用許諾済) ■道路運送車両法による自動車型式指定申請書数値 ■製造事業者:ダイハツ工業株式会社

コペン寸法図

車種:Robe

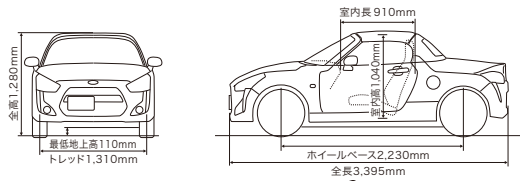

車種:XPLAY

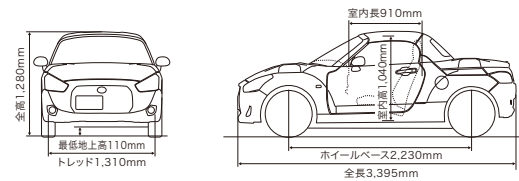

車種:Cero

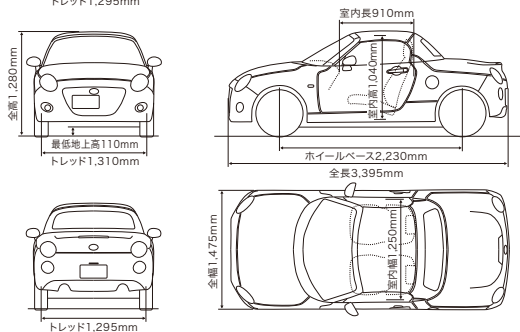

車種:GR SPORT

